

LUSTER 凌云光

Since 1996



LBAS 基石系列工业相机

- 甄选最佳成像芯片
- 打造最佳性价比产品
- 针对中国机器视觉应用

凌云光技术
www.lusterinc.com

LBAS系列 GigE接口5MP面阵工业相机

型号	LBAS-GE50S-24M/C	GPIO	6pin P77供电及I/O, 1路光耦隔离输入/输出, 1路非隔离可配置输入输出
传感器类型	Sony IMX264, CMOS, 2/3"	图像格式	黑白: Mono8/10/10P/12/12P 彩色: Mono8,BayerRG8/10/10P/12/12P, YUV422P,YUV422_YUYV_P,RGB8
颜色	Mono/Color	Binning	支持
分辨率	5MP 2448×2048	Decimation	支持
像元尺寸	3.45μm	缓存容量	256MB
帧频	24fps	增益	1dB~32dB
动态范围	72dB	功耗	2.6W@12VDC
信噪比	40dB	供电	9-24VDC, 支持POE供电
曝光时间	正常曝光模式: 15μs-10s	软件	LBAS CAPTURE或第三方支持GigE Vision协议软件
快门模式	全局快门	镜头接口	C-Mount
曝光模式	支持自动曝光、手动曝光、一键曝光模式	尺寸重量	29×29×42mm, 100g
相机接口	GigE,POE	工作温度	-30°C~+60°C

响应曲线

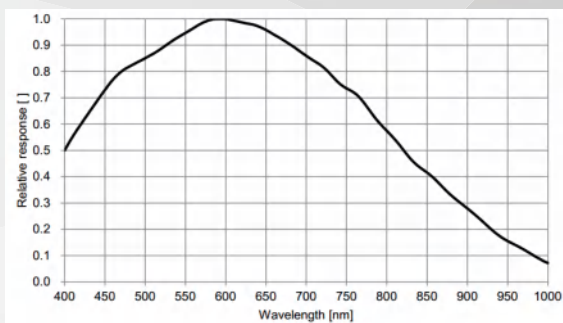

LBAS-GE50S-24M

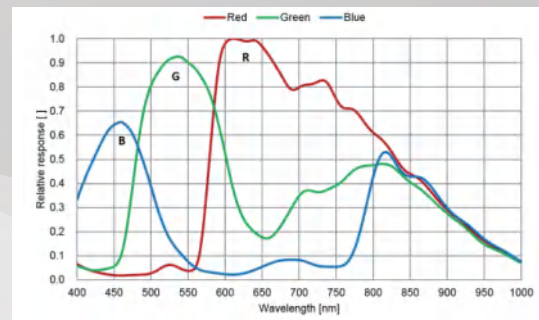

LBAS-GE50S-24C

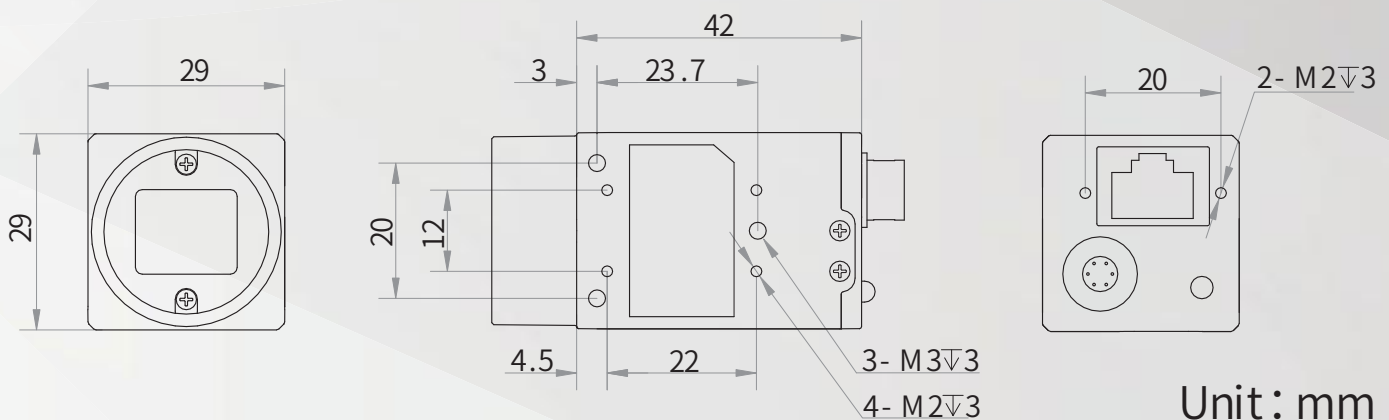

Unit: mm

凌云光技术股份有限公司

- 📍 地址: 北京市海淀区翠湖南环路 13 号院 7 号楼知识理性大厦
- ☎ 电话: 010-52349500 400 898 0800-1
- 📠 传真: 010-52349666
- ✉ 邮箱: marketing@lusterinc.com

